

## Maschinenkuvertierhüllen randlos mit Fenster auf 75g Naturpapier weiß mit Volumen

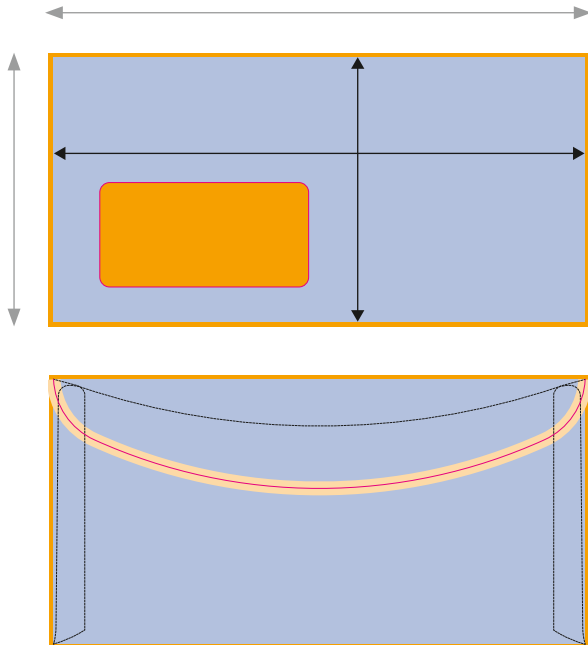

Beispiel:

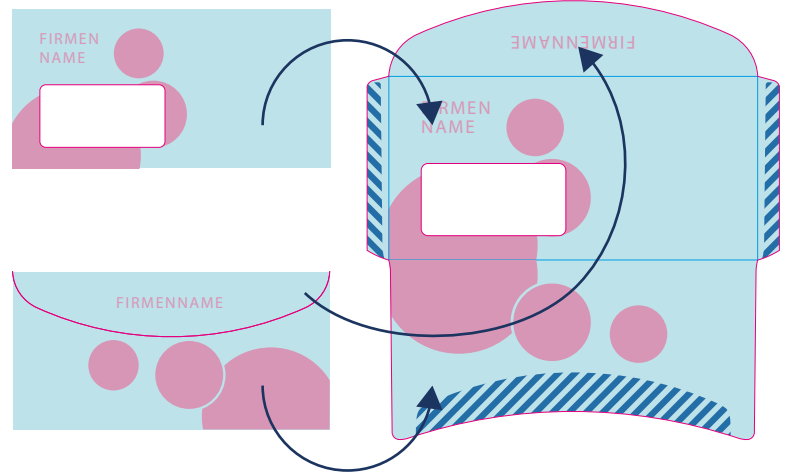

So werden Ihre Daten dann verbaut. Bedenken Sie bitte die möglichen Motivübergänge bei Ihrer Gestaltung.

### Zur Datenanlage dieses Briefumschlages

- Dokumentgröße: 303 x 118 mm  
inkl. 2 mm Beschnittzugabe umlaufend
- Endformat: 299 x 114 mm

Die hellblau markierte Fläche entspricht der Gestaltungsfläche.

Die orange markierten Flächen (Beschnittzugabe) und das Fenster werden weggeschnitten bzw. weggestanzt.

Die hellorange markierte Fläche ist der Sicherheitsabstand für wichtige Gestaltungselemente.

Üblerappung

### Allgemeines zur Datenanlage

Farbraum: CMYK

Optimale Auflösung

Farb- und Graustufenbilder: 300 dpi

Bitmaps oder Strichbilder: mind. 600 dpi

Motivausrichtung

Prüfen Sie bitte vor dem Upload Ihrer Daten, ob der Stand der Seiten zueinander und die Ausrichtung des Motives der gewünschten Gestaltung entsprechen.

Dateiformat

Speichern Sie bitte Ihr Dokument im PDF-Format.

Schriften sind einzubetten und Transparenzen zu reduzieren.

Profile zum Herunterladen und mehr unter [pinguindruck.de/web/dateivorgaben](http://pinguindruck.de/web/dateivorgaben).



Wir empfehlen Ihnen zu den Rändern und Falzlinien mit Schrift und passgenauen Objekten einen Abstand von mind. 2 mm ein zu halten, da bei der Herstellung leichte Schwankungen auftreten können. Auch verwenden Sie bitte keine passgenau überlaufenden Elemente von der Lasche zur Rückseite.